

LINHA DE VIDA

POSTE UNIVERSAL
INTERMEDIÁRIO
INOX



ESPECIFICAÇÕES TÉCNICAS

Material: Aço Galvanizado
Peso: 2,8Kg
Dimensão: 350x250x295mm
Normas Atendidas: NR35 e NBR 16325-2 Tipo C
Compatível: Cabo de Aço 8mm
Aplicação: Telha trapezoidal
Código: ALP1004

Esta incluso porcas e arruelas e parafusos para fixação dos acessórios.

DIMENSÕES BÁSICAS

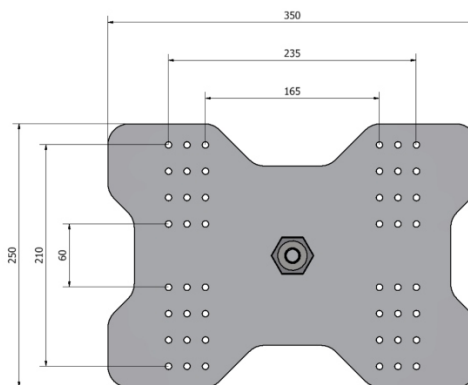
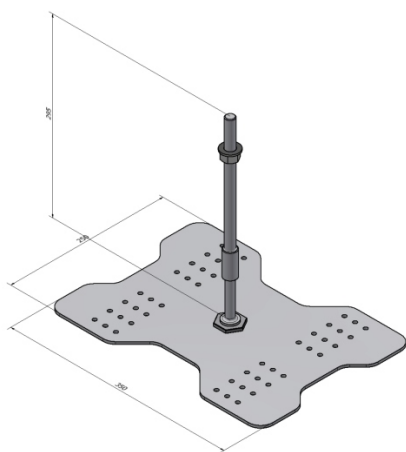

Consulte nosso setor de engenharia para receber orientação na escolha do sistema de proteção contra quedas que melhor se adequa a sua aplicação.

Certifique-se de ler e compreender todas as instruções do manual antes de iniciar o utilização do equipamento



www.alpcon.com.br

(11) 4198-9050