

LINHA DE VIDA

POSTE UNIVERSAL
PRINCIPAL INOX



ESPECIFICAÇÕES TÉCNICAS

Material: Aço Galvanizado

Peso: 4,0Kg

Dimensão: 350x250x253mm

Normas Atendidas: NR35 e NBR 16325-2 Tipo C

Compatível: Cabo de Aço 8mm

Aplicação: Telha trapezoidal, telha sanduiche, TP100, T40

Código: ALP1003

Esta incluso porcas e arruelas e parafusos para fixação dos acessórios.

DIMENSÕES BÁSICAS

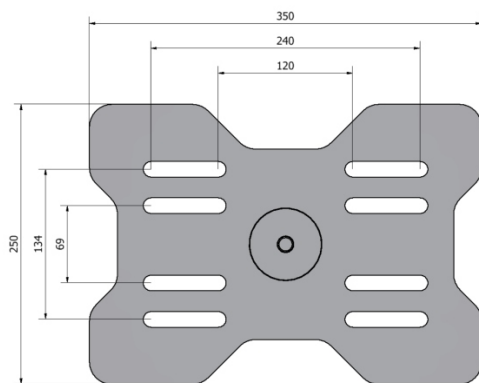
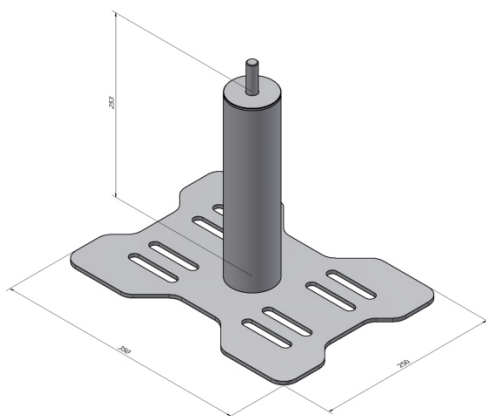

Consulte nosso setor de engenharia para receber orientação na escolha do sistema de proteção contra quedas que melhor se adequa a sua aplicação.

Certifique-se de ler e compreender todas as instruções do manual antes de iniciar o utilização do equipamento



www.alpcon.com.br

(11) 4198-9050