

LINHA DE VIDA

SUORTE INTERMEDIÁRIO



ESPECIFICAÇÕES TÉCNICAS

Material: Aço Galvanizado

Peso: 7,1Kg

Dimensão: 159x100x162mm

Normas Atendidas: NR35, NR 18 NBR 16325

Compatível: Cabo de Aço 8mm

Aplicação: Escada Marinheiro

Código: ALP1011

Esta incluso porcas e arruelas e parafusos para fixação dos acessórios.

DIMENSÕES BÁSICAS

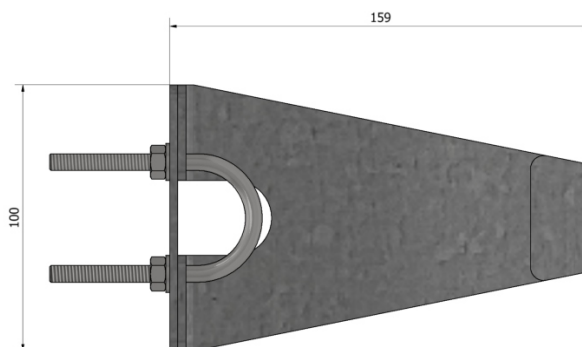
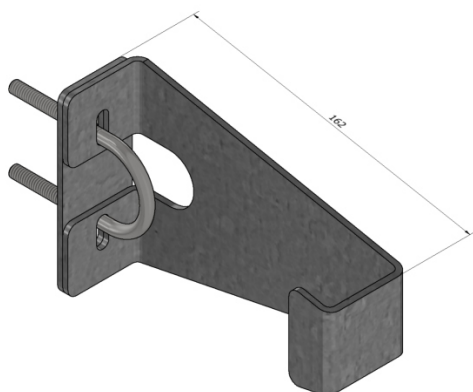

Consulte nosso setor de engenharia para receber orientação na escolha do sistema de proteção contra quedas que melhor se adequa a sua aplicação.

Certifique-se de ler e compreender todas as instruções do manual antes de iniciar o utilização do equipamento



www.alpcon.com.br

(11) 4198-9050